



Projekt sufinancira Europska unija iz Europskog socijalnog fonda.



KLASA: 406-01/23-01/08  
URBROJ: 353-06-03/3-23-10  
Zagreb, 3. travnja 2023. godine



## **POZIV ZA DOSTAVU PONUDA**

**Predmet nabave:**

**Sanacija poslovnog prostora MIC Rijeka**

*Ev. broj nabave: 29-JN*

Zagreb, travanj 2023. godine.

## 1 OPĆI PODACI

### 1.1 Podaci o Naručitelju

Naručitelj: SREDIŠNJI REGISTAR OSIGURANIKA

Adresa: Gajeva 5, 10000 Zagreb

OIB: 93161265507

Telefon: +385 (0) 1 4898 900

Telefax: +385 (0) 1 4898 903

Internet adresa: [www.regos.hr](http://www.regos.hr)

### 1.2 Služba zadužena za kontakt

Služba zadužena za kontakt: Služba nabave

Adresa elektroničke pošte: [nabava@regos.hr](mailto:nabava@regos.hr)

Komunikacija i svaka druga razmjena informacija između naručitelja i gospodarskih subjekata obavljati će se u pisanom obliku putem elektroničkih sredstava komunikacije na e-adresi: [nabava@regos.hr](mailto:nabava@regos.hr), a ponuditelj je obvezan u naslovu poruke upisati evidencijski broj nabave (29-JN) ili predmet nabave s naznakom – ponuda ili upit.

### 1.3 Evidencijski broj nabave

Naručitelj predmetnu nabavu vodi pod evidencijskim brojem 29-JN.

### 1.4 Sprečavanje sukoba interesa

Sukladno članku 80. stavak 2. točka 1. Zakona o javnoj nabavi (NN 120/16, NN 114/22, dalje u tekstu: ZJN 2016) Središnji registar osiguranika kao javni naručitelj ne smije sklapati ugovore o javnoj nabavi u smislu odredbi članaka 76. i 77. ZJN 2016 sa sljedećim gospodarskim subjektima:

- BORUT d.o.o. , 10000 Zagreb, Ulica grada Vukovara 238, OIB: 15902761794
- PRIMORAC I PARTNERI d.o.o., 10000 Zagreb, Domjanićeva 25, OIB: 75600937682

### 1.5 Vrsta postupka nabave: postupak jednostavne nabave

### 1.6 Jezik postupka: hrvatski jezik

### 1.7 Procijenjena vrijednost nabave

Procijenjena vrijednost nabave je 31.000,00 eura (bez PDV-a).

### 1.8 Vrsta ugovora o nabavi

S odabranim ponuditeljem sklopit će se ugovor o nabavi radova.

## 2 PODACI O PREDMETU NABAVE

### 2.1 Opis predmeta nabave (CPV: 45453100-8)

Predmet nabave je sanacija poslovnog prostora Mirovinsko informativnog centra Rijeka (MIC Rijeka) u prizemlju zgrade na adresi Titov trg 8A.

Predviđena sanacija uključuje pripremljene radove, demontažu i rušenje, gips-kartonske radove, keramičarske radove, podopodlagačke radove, soboslikarske radove, bravarske radove i elektroinstalaterske radove sve sukladno Troškovniku te tlocrtima i shemama koji su prilog ovom Pozivu za dostavu ponuda (dalje u tekstu: Poziv).

Sanaciju treba izvesti prema važećim zakonima, normama i pravilima struke.

Zainteresirani gospodarski subjekt može prije podnošenja ponude izvršiti uvid u poslovni prostor i pregledati mjesto izvođenja radova u svrhu upoznavanja s lokacijom i građevinom te stanjem istih, kao i opsegom radova te svim drugim faktorima koji mogu utjecati na uvjete rada, a radi kvalitetne izrade ponude uz prethodnu najavu na e-mail [nabava@regos.hr](mailto:nabava@regos.hr).

### 2.2 Količina predmeta nabave

Količine predmeta nabave navedene u Troškovniku (Prilog 2.) ovog Poziva su okvirne. Stvarno nabavljena količina temeljem sklopljenog ugovora može biti veća ili manja od predviđene količine, a ukupna plaćanja bez poreza na dodanu vrijednost ne smiju prelaziti vrijednost ugovora.

### 2.3 Troškovnik

Troškovnik je prilog ovom Pozivu za dostavu ponuda (Prilog 2.).

Troškovnik mora biti popunjen na izvornom predlošku. Ponuditeljima nije dopušteno mijenjati tekst Troškovnika.

Ponuditelj mora ispuniti sve tražene stavke (stupce i retke) iz Troškovnika. Jedinična cijena upisuje se bez PDV-a, zaokružena na dvije (2) decimale.

Ako ponuditelj promijeni tekst ili količine navedene u obrascu Troškovnika, smatrat će se da je takav Troškovnik nepotpun i nevažeći te će ponuda biti odbijena.

Ako Naručitelj tijekom pregleda ponude utvrdi računsku pogrešku, obavezan je od ponuditelja zatražiti prihvat ispravka računске pogreške, a ponuditelj je dužan odgovoriti u roku ne duljem od pet (5) dana od dana zaprimanja zahtjeva.

Odabrani ponuditelj neće isticati nikakva naknadna potraživanja, posebno zbog zablude, prekomjernog oštećenja, promjena cijena te bilo kakva odstupanja od Troškovnika. Ponuditelj odgovara za točnost i potpunost svoje ponude. Smatra se da je prilikom podnošenja ponude uzeo u

Projekt sufinancira Europska unija iz Europskog socijalnog fonda.

obzir sve što je potrebno za potpuno i pravilno izvršenje ugovornih obveza te da je u ponudenu cijenu uključio sve troškove povezane s predmetom nabave.

## 2.4 Mjesto izvršenja

Mjesto izvršenja predmeta nabave je na lokaciji Titov trg 8A, Rijeka.

## 2.5 Rok izvršenja

Rok izvršenja je najdulje 60 dana od obostranog potpisa Ugovora.

Odabrani ponuditelj obavezan je dostaviti Naručitelju izvještaj o izvršenim radovima koji mora biti obostrano potpisan te ovjeren po nadzoru.

# 3 OSNOVE ZA ISKLJUČENJE GOSPODARSKOG SUBJEKTA

## 3.1 Obvezni razlozi isključenja ponuditelja te dokumenti kojima ponuditelj dokazuje da ne postoje razlozi za isključenje

Naručitelj je **obavezan** isključiti ponuditelja iz postupka nabave ako utvrdi da:

**3.1.1** gospodarski subjekt nije ispunio obveze plaćanja dospjelih poreznih obveza i obveza za mirovinsko i zdravstveno osiguranje:

- a) u RH, ako gospodarski subjekt ima poslovni nastan u RH, ili
- b) u RH ili u državi poslovnog nastana gospodarskog subjekta, ako gospodarski subjekt nema poslovni nastan u RH.

**Iznimno** naručitelj neće isključiti gospodarskog subjekta iz postupka nabave ako mu sukladno posebnom propisu plaćanje obveza nije dopušteno ili mu je odobrena odgoda plaćanja.

Za potrebe utvrđivanja okolnosti iz gore navedenog gospodarski subjekt u ponudi dostavlja izjavu (Prilog 3.) ili potvrdu Porezne uprave ili drugog nadležnog tijela u državi poslovnog nastana gospodarskog subjekta kojom se dokazuje da ne postoje navedene osnove za isključenje.

**3.1.2** Naručitelj će prije donošenja Odluke o odabiru od ponuditelja koji je dostavio najpovoljniju ponudu zatražiti da dostavi ažuriranu potvrdu Porezne uprave ili drugog nadležnog tijela u državi poslovnog nastana gospodarskog subjekta kojom dokazuje da je ispunio obveze plaćanja dospjelih poreznih obveza i obveza za mirovinsko i zdravstveno osiguranje (ukoliko presliku iste nije dostavio uz ponudu).

U slučaju zajednice gospodarskih subjekata, okolnosti iz ove točke utvrđuju se za sve članove zajednice gospodarskih subjekata pojedinačno, te se dokumenti kojima se dokazuje da ne postoje osnove za isključenje moraju dostaviti za svakog člana zajednice gospodarskih subjekata.

Također, ukoliko gospodarski subjekt namjerava dio ugovora o nabavi dati u podugovor ili se oslanja na sposobnost drugog gospodarskog subjekta, dužan je dokazati nepostojanje osnova za isključenje u odnosu na sve podugovaratelje kao i gospodarske subjekte na čiju se sposobnost oslanja.

## 4 KRITERIJ ZA ODABIR GOSPODARSKOG SUBJEKTA (uvjet sposobnosti)

Naručitelj u nastavku se navodi uvjete tehničke i stručne sposobnosti.

### 4.1 Tehnička i stručna sposobnost

#### A. Popis izvršenih radova istih ili sličnih kao što je predmet nabave izvršenih u godini u kojoj je započeo postupak javne nabave i tijekom pet godina koje prethode toj godini

Gospodarski subjekt mora dokazati da je u godini u kojoj je započeo postupak javne nabave i tijekom pet (5) godina koje prethode toj godini izvršio radove iste ili slične predmetu nabave i to jedan (1) dokaz o izvođenju radova čija je vrijednost minimalno u visini procijenjene vrijednosti predmeta nabave.

Za potrebe utvrđivanja gore navedenog, gospodarski subjekt u ponudi dostavlja:

- popis izvršenih radova, istih ili sličnih predmetu ove nabave, pruženih u godini u kojoj je započeo postupak javne nabave i tijekom pet godina koje prethode toj godini.

Popis izvršenih radova mora sadržavati:

- opis (predmet izvršenja radova istih ili sličnih kao što je predmet nabave),
- vrijednost izvršenih radova,
- datum (ili mjesec) izvršenja radova i
- naziv druge ugovorne strane (naziv, sjedište, kontakt osobu, kontakt podatke naručitelja i naziv i sjedište izvršitelja radova).

Naručitelj zadržava pravo provjere istinitosti priloženih informacija.

## **B. Podaci o angažiranim tehničkim stručnjacima**

Ponuditelj mora dokazati da trenutno raspolaže te da će za cijelo vrijeme trajanja ugovora raspolagati sa stručnjakom koji posjeduje stručnu sposobnost, stručno znanje i iskustvo potrebno za izvršenje predmeta nabave, neovisno o tome pripada li gospodarskom subjektu, ali uz odgovarajući dokaz da Ponuditelj može raspolagati osobama koje kod njega nisu zaposlene. Ponuditelj mora dokazati raspoloživost stručnjaka u području elektrotehnike.

Traženi stručnjak mora ispunjavati sljedeće minimalne uvjete tehničke i stručne sposobnosti:

- Završena najmanje srednja stručna sprema elektro struke

Za potrebe utvrđivanja gore navedenog, gospodarski subjekt u ponudi dostavlja:

- popis s imenom i prezimenom stručnjaka
- popisu se prilaže svjedodžba ili druga javna isprava koju izdaje ovlaštena pravna osoba u zemlji sjedišta ponuditelja.

Dokazi se prilažu u običnoj (neovjerenj) preslici.

## **5 PODACI O PONUDI**

Pri izradi ponude ponuditelj se mora pridržavati zahtjeva i uvjeta iz Poziva za dostavu ponuda. Ponuda se zajedno s pripadajućom dokumentacijom izrađuje na hrvatskom jeziku i latiničnom pismu. Pri izradi ponude ponuditelj ne smije mijenjati i nadopunjavati tekst Poziva za dostavu ponuda. U roku za dostavu ponude ponuditelj može izmijeniti svoju ponudu, nadopuniti je ili od nje odustati. Na zahtjev naručitelja ponuditelj će produžiti rok valjanosti svoje ponude.

### **5.1 Ponuda sadrži popunjene i potpisane obrasce:**

- Ponudbeni list (Prilog 1.)
- Troškovnik (Prilog 2.)
- Dokaz da ne postoje obvezni razlozi isključenja (Prilog 3.)
- Izjava o duljini jamstva (Prilog 4.)
- Izjava o prihvaćanju uvjeta iz dokumentacije (Prilog 5.)
- Ovjeren i potpisan prijedlog Ugovora
- Ostalo traženo Pozivom za dostavu ponuda

### **5.2 Način dostave ponude**

Gospodarski subjekti dostavljaju svoje ponude u roku za dostavu ponuda isključivo elektronski na adresu [nabava@regos.hr](mailto:nabava@regos.hr). Ponuditelj može do isteka roka za dostavu ponuda dostaviti izmjenu i/ili dopunu ponude. Izmjena i/ili dopuna ponude dostavlja se na isti način kao i osnovna ponuda s

obveznom naznakom da se radi o izmjeni i/ili dopune ponude. Nakon proteka roka za dostavu ponuda, ponuda se ne smije mijenjati.

**Ponuda se dostavlja isključivo na elektroničku adresu naručitelja:**  
**[nabava@regos.hr](mailto:nabava@regos.hr)**

### 5.3 Način određivanja cijene ponude

Cijena ponude obuhvaća sve stavke Troškovnika (Prilog 1.) predmeta nabave za koju se podnosi ponuda.

U cijenu ponude moraju biti uključeni svi troškovi rada, materijala, rada strojeva, transporta, pristojbe, porezi, plaće, režijski troškovi, osiguranje, ispitivanje i dokazivanje kvalitete te svi drugi izdaci neophodni za dovršenje radova sanacije do potpune gotovosti i primopredaje Naručitelju.

Cijena ponude piše se brojkama.

Cijena ponude izražava se u eurima u apsolutnom iznosu, zaokružena na dvije (2) decimale.

Cijena ponude izražava se za cjelokupan predmet nabave.

Ponuditelji su u Troškovniku dužni ponuditi, tj. upisati jedinične cijene (zaokružene na dvije decimale) i ukupne cijene za svaku stavku Troškovnika koja se nudi te ukupnu cijenu ponude bez PDV-a, iznos PDV-a, kao i sveukupnu cijenu ponude s PDV-om, na način kako je to određeno Troškovnikom ovog Poziva za dostavu ponuda.

Ukoliko ponuditelj odobrava popust naručitelju uključit će ga u ukupnu cijenu ponude.

Cijena ponude je nepromjenjiva.

Ako ponuditelj nije u sustavu poreza na dodanu vrijednost ili je predmet nabave oslobođen poreza na dodanu vrijednost, u ponudbenom listu, na mjesto predviđeno za upis cijene ponude s porezom na dodanu vrijednost, upisuje se isti iznos kao što je upisan na mjestu predviđenom za upis cijene ponude bez poreza na dodanu vrijednost, a mjesto predviđeno za upis iznosa poreza na dodanu vrijednost ostavlja se prazno.

Kada cijena ponude bez poreza na dodanu vrijednost izražena u Troškovniku ne odgovara cijeni ponude bez poreza na dodanu vrijednost izraženoj u Ponudbenom listu, vrijedi cijena ponude bez poreza na dodanu vrijednost izražena u Troškovniku.

### 5.4 Kriterij za odabir ponude

Kriterij odabira je ekonomski najpovoljnija ponuda.

Projekt sufinancira Europska unija iz Europskog socijalnog fonda.

Za izračun broja bodova (bodovanje) i uspoređivanje Naručitelj će uzeti u obzir samo one ponude koje su nakon provedenog pregleda i ocjene ponuda ocijenjene valjanima.

Ekonomski najpovoljnija ponuda je ona koja primjenjujući niže navedene kriterije bodovanja ostvari najveći broj bodova. Bodovi se zaokružuju na dvije decimale po matematičkom pravilu zaokruživanja na više.

U slučaju da su dvije ili više valjanih ponuda jednako rangirane prema kriteriju odabira, Naručitelj će odabrati ponudu koja je zaprimljena ranije.

## Opis kriterija i način utvrđivanja bodovne vrijednosti

### *Cijena ponude*

Naručitelj kao jedan od kriterija predmeta nabave određuje cijenu ponude.

### **Bodovanje – cijena:**

Maksimalni broj bodova koji ponuditelj može dobiti prema ovom kriteriju je 85 bodova. Onaj ponuditelj koji dostavi ponudu s najnižom cijenom, dobit će maksimalni broj bodova. Bodovna vrijednost prema ovom kriteriju izračunava se prema sljedećoj formuli:

$$\text{CIJENA} = \frac{\text{Najniža cijena valjane ponude}}{\text{Cijena valjane ponude koja se boduje}} \times 85$$

### *Duljina jamstva na radove*

Naručitelj kao drugi kriterij predmeta nabave određuje duljinu jamstva na radove.

Obvezno jamstvo za izvršene radove je 24 mjeseca. Boduje se duljina jamstva iznad 24 mjeseca. Maksimalni broj bodova koji ponuditelj može ostvariti prema ovom kriteriju je 15. Bodovna vrijednost prema ovom kriteriju izračunava se prema sljedećoj formuli:

$$\text{Duljina jamstva na radove} = \frac{\text{Ukupna ponuđena duljina jamstva ponude koja se ocjenjuje}}{\text{Maksimalna ponuđena duljina jamstva}} \times 15$$

Kako bi Naručitelj mogao bodovati ponuđenu duljinu jamstva na radove, Ponuditelji ponudi prilažu:

- Prilog 4.: *Izjava o duljini jamstva na radove*



Projekt sufinancira Europska unija iz Europskog socijalnog fonda.

Izjava treba sadržavati ukupnu ponuđenu duljinu jamstva na radove. Jamstvo u izjavi se izražava u mjesecima.

Prilog 4. potpisuje ovlaštena osoba gospodarskog subjekta.

Ukoliko Ponuditelj ne dostavi Prilog 4, smatrat će se da je ponudio jamstvo na izvršene radove od 24 mjeseca.

### 5.5 Rok valjanosti ponude

Rok valjanosti ponude mora biti najmanje **trideset (30) dana** od isteka roka za dostavu ponuda. Naručitelj će odbiti ponudu čiji je rok valjanosti kraći od zahtijevanog roka.

Ponuda obvezuje ponuditelja do isteka roka valjanosti ponude, a na zahtjev Naručitelja ponuditelj može produžiti rok valjanosti svoje ponude.

Ponuditelj rok valjanosti upisuje u za to predviđeno mjesto u Ponudbenom listu (Prilog 1.).

### 5.6 Rok za dostavu ponude i način otvaranja ponuda

**Ponude moraju biti dostavljene do 12.4.2023. do 11:00 sati**

**Ponuda se dostavlja isključivo na elektroničku adresu naručitelja: [nabava@regos.hr](mailto:nabava@regos.hr)**

Otvaranje ponuda započinje istekom roka za dostavu ponuda i **neće biti javno.**

Ponude koje nisu pristigle u propisanom roku neće se uzeti u razmatranje.

## 6 OSTALE ODREDBE

### 6.1 Rok, način i uvjeti plaćanja

Naručitelj će plaćanje obaviti u roku od petnaest (15) dana od dana primitka računa u elektroničkom obliku temeljem Zakona o elektroničkom izdavanju računa u javnoj nabavi (Narodne novine, broj: 94/2018) s naznakom naziva ugovora, s pozivom na klasu i urudžbeni broj ugovora.

Ponuditelj će uz ispostavljeni račun priložiti popratnu dokumentaciju, odnosno izvještaj o izvršenim radovima koji mora biti obostrano potpisan te ovjeren po nadzoru.

Elektronički račun mora sadržavati sve obvezne osnovne elemente sukladno posebnom propisu kojim se uređuje izdavanje, slanje, zaprimanje, obrada i pohrana elektroničkog računa.

Predujam je isključen, kao i traženje sredstava osiguranja plaćanja. Plaćanje se obavlja na IBAN odabranog ponuditelja.

Projekt sufinancira Europska unija iz Europskog socijalnog fonda.

Račun koji nije u skladu navedenom Naručitelj će odmah vratiti i do primitka ispravnog elektroničkog računa rok plaćanja ne teče.

## **6.2 Rok donošenja odluke o odabiru ili poništenju**

Odluku o odabiru ili poništenju naručitelj će donijeti najkasnije u roku od 30 (trideset) dana od dana isteka roka za dostavu ponuda.

Na postupak provedbe jednostavne nabave žalba nije dopuštena.

## **6.3 Ugovorna kazna**

Ukoliko odabrani ponuditelj ne izvrši uslugu u rokovima utvrđenim ovim Pozivom dužan je Naručitelju platiti ugovornu kaznu u iznosu 0,5% od ukupne vrijednosti ugovora bez PDV-a za svaki dan zakašnjenja, time da ugovorna kazna ne može iznositi više od 10% ugovorene visine vrijednosti Ugovora bez PDV-a.

## **6.4 Jamstvo za uredno ispunjenje ugovora**

Odabrani ponuditelj dužan je Naručitelju u roku od deset (10) dana od sklapanja ugovora o nabavi dostaviti jamstvo za uredno ispunjenje ugovora o javnoj nabavi u obliku neopozive i bezuvjetne, bankarske garancije na „prvi poziv“ i „bez prigovora“ u iznosu deset posto (10%) vrijednosti ugovora o javnoj nabavi bez PDV-a s rokom valjanosti sukladno roku trajanja Ugovora uz respiro period od trideset (30) dana.

Neovisno o traženom sredstvu jamstva koje je Naručitelj odredio u dokumentaciji o nabavi, gospodarski subjekt može dostaviti jamstvo u obliku zadužnice ili bjanko zadužnice koja mora biti potvrđena kod javnog bilježnika i popunjena u skladu s Pravilnikom o obliku i sadržaju bjanko zadužnice ("Narodne novine", broj: 115/12, 82/17) i Pravilnikom o obliku i sadržaju zadužnice ("Narodne novine", broj: 115/12 i 82/17). Umjesto dostavljanja zadužnice ili bjanko zadužnice ponuditelj ima mogućnost dati novčani polog u traženom iznosu. Polog se u odgovarajućem iznosu uplaćuje u korist računa HR HR1210010051863000160, model 64, poziv na broj 9725-24168-OIB (ponuditelja). Pod svrhom plaćanja potrebno je navesti da se radi o jamstvu za uredno ispunjenje ugovora te navesti evidencijski broj nabave Naručitelja.

Jamstvo za uredno ispunjenje ugovora Naručitelj ima pravo naplatiti u slučajevima neispunjenja ili neurednog ispunjenja ugovora o javnoj nabavi. Prije postavljanja zahtjeva za naplatom jamstva za uredno ispunjenje ugovora, Naručitelj će obavijestiti ugovaratelja i u toj obavijesti navesti razlog aktivacije jamstva. Jamstvo za uredno ispunjenje ugovora bit će vraćeno po proteku ugovornog odnosa.

## **6.5 Jamstvo za otklanjanje nedostataka u jamstvenom roku**

Odabrani ponuditelj s kojim će naručitelj sklopiti Ugovor, obvezan je nakon izvršenja predmeta nabave u roku od deset (10) dana, dostaviti Naručitelju (u sjedište Naručitelja) jamstvo za otklanjanje

Projekt sufinancira Europska unija iz Europskog socijalnog fonda.

nedostataka u jamstvenom roku za slučaj povrede da Izvršitelj u jamstvenom roku ne ispuni obveze otklanjanja nedostataka koje ima po osnovi jamstva.

Jamstvo za otklanjanje nedostataka u jamstvenom roku treba biti u obliku zadužnice ili bjanko zadužnice koja mora biti potvrđena kod javnog bilježnika i popunjena u skladu s Pravilnikom o obliku i sadržaju bjanko zadužnice ("Narodne novine", broj: 115/12, 82/17) i Pravilnikom o obliku i sadržaju zadužnice ("Narodne novine", broj: 115/12 i 82/17), bez uvećanja, sa zakonskim zateznim kamatama po stopi određenoj sukladno odredbi članka 29. stavka 2. Zakona o obveznim odnosima ("Narodne novine", broj: 35/05, 41/08, 125/11, 78/15 i 29/18) u iznosu deset posto (10%) vrijednosti ugovora bez PDV-a s rokom valjanosti sukladno roku trajanja ponuđenog jamstva na radove.

Umjesto dostavljanja zadužnice ili bjanko zadužnice ponuditelj ima mogućnost dati novčani polog u traženom iznosu. Polog se u odgovarajućem iznosu uplaćuje u korist računa HR HR1210010051863000160, model 64, poziv na broj 9725-24168-OIB (ponuditelja). Pod svrhom plaćanja potrebno je navesti da se radi o jamstvu za otklanjanje nedostataka u jamstvenom roku, navesti evidencijski broj nabave Naručitelja.

Ponuditelj može dostaviti i jamstvo za otklanjanje nedostataka u jamstvenom roku u obliku izvorne bankovne garancije na poziv koja mora biti neopoziva, bezuvjetna i plativa na „prvi pisani poziv“ u traženom iznosu. Bankovna garancija na poziv kao jamstvo za otklanjanje nedostataka u jamstvenom roku mora glasiti na Naručitelja.

Naručitelj će aktivirati jamstvo za otklanjanje nedostataka u jamstvenom roku u ukupnom iznosu u slučajevima da odabrani ponuditelj u jamstvenom roku ne ispuni obveze otklanjanja nedostataka koje ima po osnovi jamstva ili s naslova naknade štete.

Jamstvo mora pokrivati period ponuđenog jamstvenog roka.

**PREDMET NABAVE: Sanacija poslovnog prostora MIC Rijeka**

**EV.BR.NABAVE: 29-JN**

**PONUDBENI LIST**

**BR. PONUDE** \_\_\_\_\_

**1. Naziv i sjedište naručitelja;**

Središnji registar osiguranika, Gajeva 5, 10000 Zagreb

**2. Podaci o ponuditelju:**

**Naziv ponuditelja:** \_\_\_\_\_

**Sjedište i adresa ponuditelja:** \_\_\_\_\_

**OIB:** \_\_\_\_\_

**Broj računa:** \_\_\_\_\_

**Navod o tome je li ponuditelj u sustavu PDV-a (DA/NE):** \_\_\_\_\_

**Adresa e-pošte:** \_\_\_\_\_

**Kontakt osoba ponuditelja i broj telefona:** \_\_\_\_\_

**CIJENA PONUDE**

**Cijena ponude bez PDV-a:** \_\_\_\_\_

**PDV:** \_\_\_\_\_

**Cijena s PDV-om:** \_\_\_\_\_

**Rok valjanosti ponude:** \_\_\_\_\_ (minimalno 30) dana od krajnjeg roka za dostavu ponude.

**Mjesto i datum:** \_\_\_\_\_

\_\_\_\_\_  
(tiskano upisati ime i prezime  
ovlaštene osobe ponuditelja)

M.P.

\_\_\_\_\_  
(potpis ovlaštene osobe)

**PONUĐITELJ:**

**Naziv:**

**Sjedište:**

**OIB:**

**Broj ponude:**

**I Z J A V A**

**o ispunjenim obvezama plaćanja dospjelih poreznih obveza i obveza za mirovinsko i  
zdravstveno osiguranje**

Izjavljujemo i potvrđujemo da smo sukladno točki 3.1.1 Poziva za dostavu ponuda ispunili sve obveze plaćanja dospjelih poreznih obveza i obveza za mirovinsko i zdravstveno osiguranje.

\_\_\_\_\_  
Mjesto i datum

M.P.

Ponuditelj:

\_\_\_\_\_  
(potpis ovlaštene osobe)

### IZJAVA O DULJINI JAMSTVA NA RADOVE

kojom ja \_\_\_\_\_ (ime i prezime) kao osoba ovlaštena za zastupanje  
gospodarskog subjekta \_\_\_\_\_  
(naziv i sjedište gospodarskog subjekta, OIB) izjavljujem da nudim jamstvo na radove u ukupnom  
trajanju od \_\_\_\_\_ (brojkama i slovima)  
mjeseci, koji počinje teći od dana preuzimanja prostora.

#### Za gospodarski subjekt:

\_\_\_\_\_  
(ime i prezime osobe ovlaštene za zastupanje pravne osobe)

\_\_\_\_\_  
(potpis osobe ovlaštene za zastupanje pravne osobe)

U \_\_\_\_\_ dana \_\_\_\_\_ godine.

## IZJAVA O PRIHVAĆANJU UVJETA IZ DOKUMENTACIJE

Naziv Ponuditelja: \_\_\_\_\_

Adresa sjedišta Ponuditelja: \_\_\_\_\_

OIB Ponuditelja: \_\_\_\_\_

### IZJAVA

Izjavljujemo da smo, kao Ponuditelj u postupku nabave Sanacija poslovnog prostora MIC Rijeka, (ev.br. nabave: 29-JN), pročitali i proučili sve odredbe iz Poziva za dostavu ponuda i da smo s istima upoznati, odnosno da smo iste u potpunosti razumjeli.

Nadalje, izjavljujemo da prihvaćamo sve uvjete iz predmetnog Poziva za dostavu ponuda i obvezujemo se da ćemo, ukoliko naša ponuda bude odabrana, izvršiti predmet nabave u skladu s odredbama iz Poziva za dostavu ponuda.

M.P.

\_\_\_\_\_  
(ime, prezime ovlaštene osobe po zakonu za zastupanje)

\_\_\_\_\_  
(potpis Ponuditelja)

U \_\_\_\_\_ dana \_\_\_\_\_ 2023. godine



Projekt sufinancira Europska unija iz Europskog socijalnog fonda.



Prilog 6.

## TLOCRTI I SHEME



TLOCRT POSLOVNOG PROSTORA  
 ADAPTACIJA ZIDNE OBLOGE  
 - GIPSKARTONSKE PLOČE  
 MJ 1:100

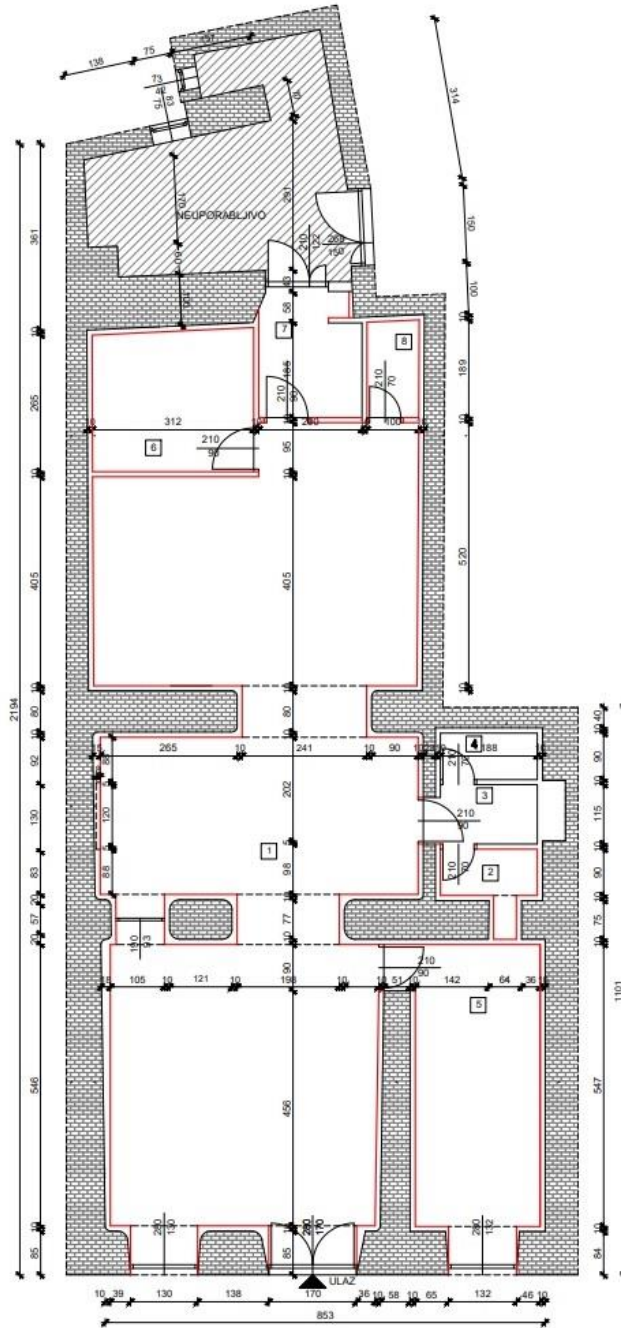

LEGENDA:

- |  |   |
|--|---|
| <p><b>1. PROSTORIJA 1</b><br/>                 P=83,23 m<sup>2</sup><br/>                 H=2,80 m</p> <p><b>2. PROSTORIJA 2</b><br/>                 P=2,06 m<sup>2</sup><br/>                 H=2,80 m</p> <p><b>3. SANITARNI ČVOR</b><br/>                 P=2,58 m<sup>2</sup><br/>                 H=2,80 m</p> <p><b>4. WC</b><br/>                 P=1,69 m<sup>2</sup><br/>                 H=2,80 m</p> <p><b>5. SOBA ZA SASTANKE</b><br/>                 P=14,75 m<sup>2</sup><br/>                 H=2,80 m</p> <p><b>6. UREDSKI PROSTOR</b><br/>                 P=8,52 m<sup>2</sup><br/>                 H=2,80 m</p> <p><b>7. ČAJNA KUHINJA</b><br/>                 P=4,81 m<sup>2</sup><br/>                 H=2,80 m</p> <p><b>8. SPREMIŠTE</b><br/>                 P=1,89 m<sup>2</sup><br/>                 H=2,80 m</p> | <p>— ZIDNE OBLOGE - GIPSKARTONSKE PLOČE</p> |
|--|---|



# TLOCRT POSLOVNOG PROSTORA - ELEKTROINSTALACIJE

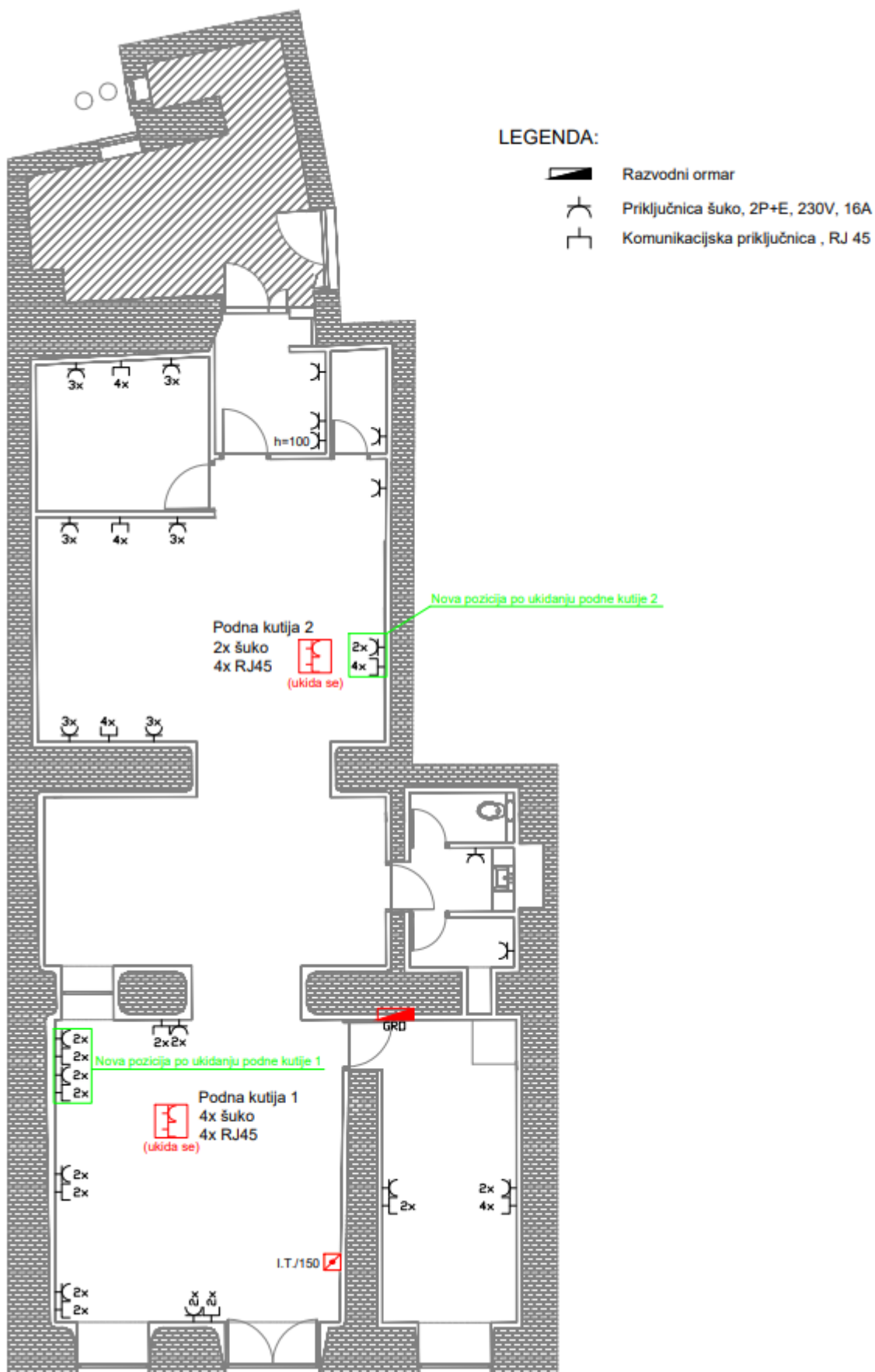

HEME STOLARIJE - POZ 1

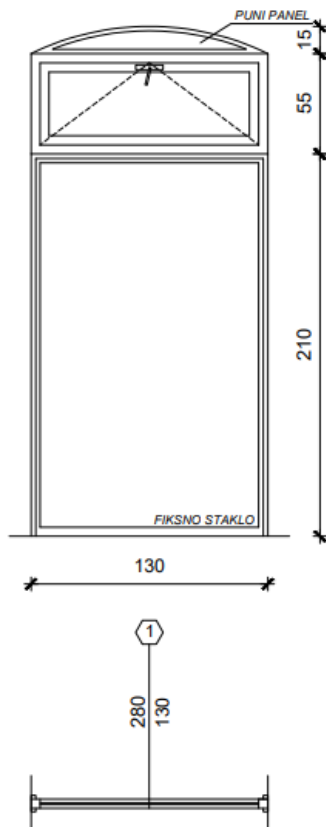

KOMADA	1
STOLARSKA MJERA	278 x 128cm
ZIDARSKA MJERA	280 x 130 cm
VRSTA	Staklena stijena s prozorom
SMJER OTVARANJA	Fiksna stijena s otklopnim prozorom
MATERIJAL	Aluminij
U <sub>max</sub> STAVKE	U=1.00 W/m <sup>2</sup> K
OSTAKLJENJE	Troslojno staklo (6L+16Ar+4+16Ar+6L)
OPIS	Visokokvalitetan okov, način ugradnje RAL
NAPOMENA	Sve mjere kontrolirati u naravi

## SHEME STOLARIJE - POZ 2

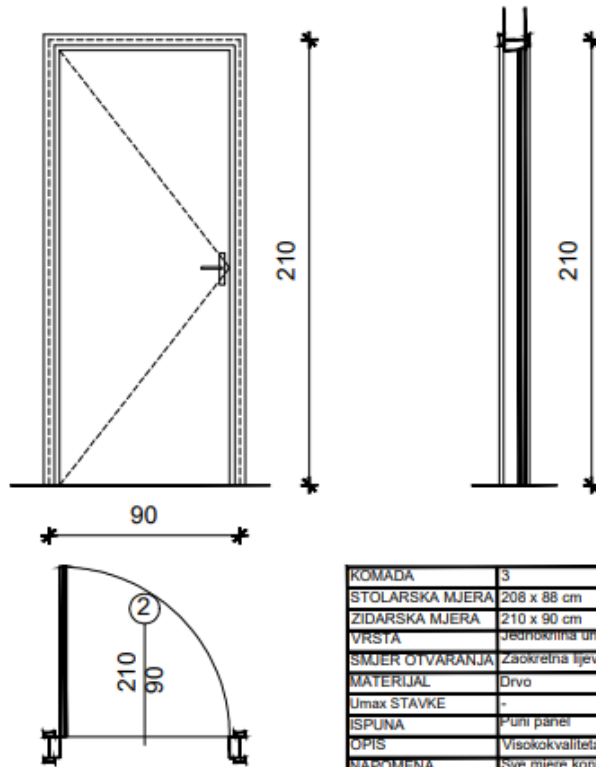

KOMADA	3
STOLARSKA MJERA	208 x 88 cm
ZIDARSKA MJERA	210 x 90 cm
VRSTA	jednokrmlna unutarnja vrata
SMJER OTVARANJA	Zakretna lijeva
MATERIJAL	Drvo
Umax STAVKE	-
ISPUNA	Puni panel
OPIS	Visokokvalitetan okov
NAPOMENA	Sve mjere kontrolirati u naravi

### SHEME STOLARIJE - POZ 3

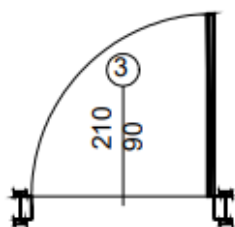
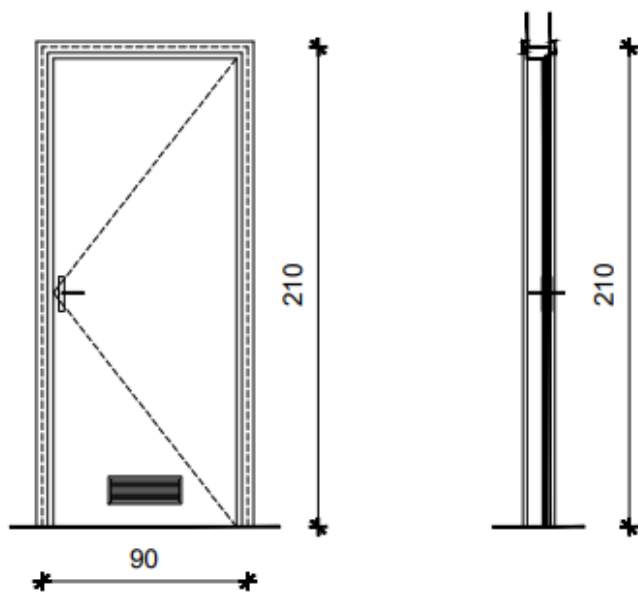

KOMADA	1
STOLARSKA MJERA	208 x 88 cm
ZIDARSKA MJERA	210 x 90 cm
VRSTA	Jednokrtna unutarnja vrata
SMJER OTVARANJA	Zaokretna desna
MATERIJAL	Drvo
Umax STAVKE	-
ISPUNA	Puni panel
OPIS	Visokokvalitetan okov
NAPOMENA	Sve mjere kontrolirati u naravi

### SHEME STOLARIJE - POZ 4

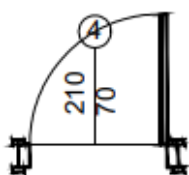
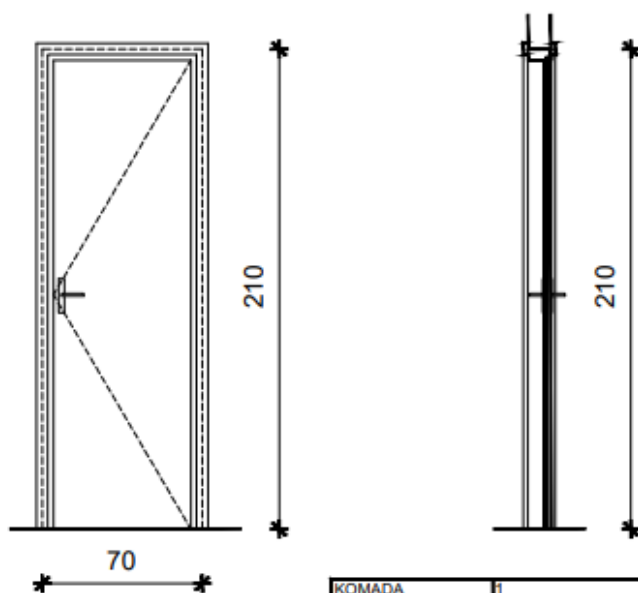

KOMADA	1
STOLARSKA MJERA	208 x 68 cm
ZIDARSKA MJERA	210 x 70 cm
VRSTA	Jednokrtna unutarnja vrata
SMJER OTVARANJA	Zaokretna desna
MATERIJAL	Drvo
Umax STAVKE	-
ISPUNA	Puni panel
OPIS	Visokokvalitetan okov
NAPOMENA	Sve mjere kontrolirati u naravi

### HEME STOLARIJE - POZ 5

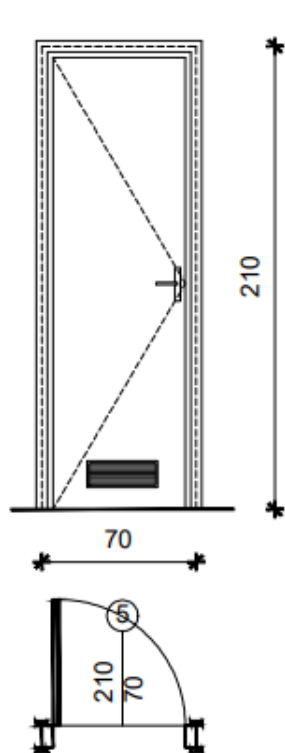

KOMADA	2
STOLARSKA MJERA	208 x 68 cm
ZIDARSKA MJERA	210 x 70 cm
VRSTA	Jednokrlna unutarnja vrata
SMJER OTVARANJA	Zaokretna lijeva
MATERIJAL	Drvo
Umax STAVKE	-
ISPUNA	Puni panel
OPIS	Visokokvalitetan okov
NAPOMENA	Sve mjere kontrolirati u naravi

### HEME STOLARIJE - POZ 6

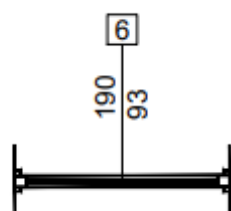
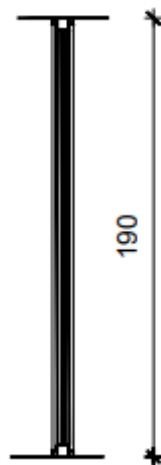
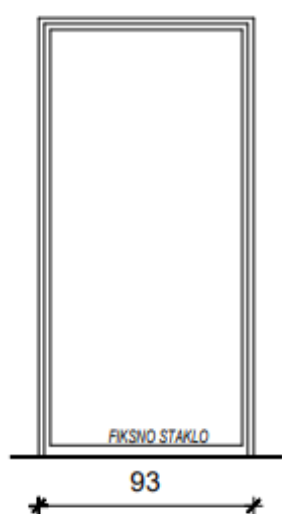

KOMADA	1
STOLARSKA MJERA	188 x 91 cm
ZIDARSKA MJERA	190 x 93 cm
VRSTA	staklena stijena
SMJER OTVARANJA	Fiksno
MATERIJAL	Drvo
Umax STAVKE	-
ISPUNA	Staklo
OPIS	Visokokvalitetan okov
NAPOMENA	Sve mjere kontrolirati u naravi